

**Viktor Kolář**  
**Marek Meduna**  
**Lenka Vítková**  
**Hana Puchová**  
**Tomáš Císařovský**  
**Daniel Balabán**  
**Josef Bolf**  
**Jiří Surůvka**  
**Jiří Thýn**

Koncepce  
Jakub Kovařík, Marek Pokorný  
Jazyková redakce textů  
Jan Nemček  
Grafická úprava  
Jakub Kovařík  
Foto  
archiv umělců

[www.plato-ostava.cz](http://www.plato-ostava.cz)

**KNIHOVNA!!!**  
za vším hledej knihu...

 **Ostrava**  
Český rozhlas

**Karel je nemocný  
a předčítá**

**čili Doplnkový průvodce  
knižním fondem  
Knihovny města Ostravy**



**OSTRAVA!!!**



Cyklus se konal ve spolupráci s Knihovnou města Ostravy a Českým rozhlasem Ostrava. Projekt PLATO – Galerie města Ostravy je realizován díky dotaci statutárního města Ostrava a za finanční podpory Ministerstva kultury ČR.

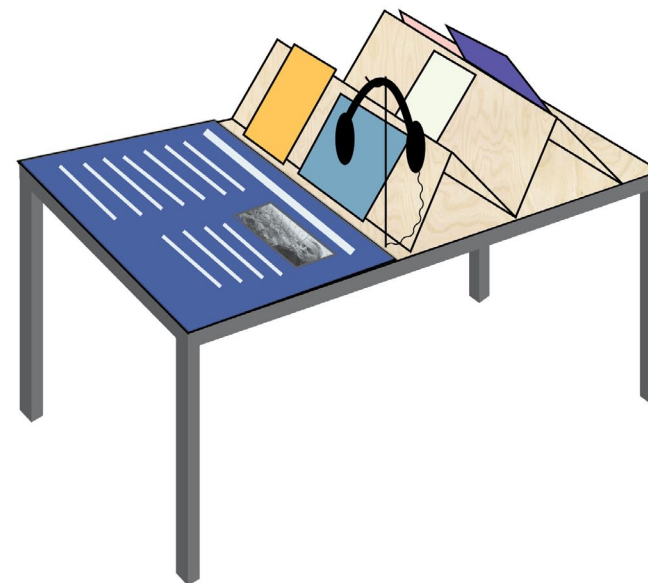
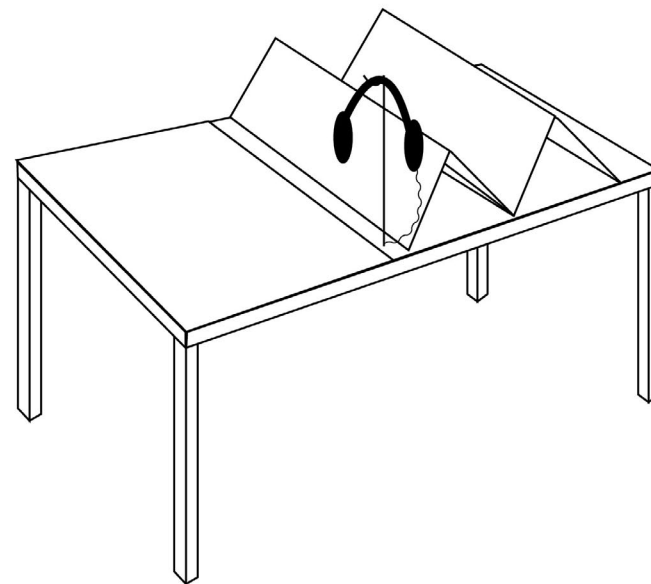



Bezhlavý jezdec [s Janem Mančuškou, Janem Šerých a Tomášem Vaňkem], jeho abstraktní obrazy z druhé poloviny 90. let působily jako zjevení [k jejich organičnosti se vrací v poslední době] a v roce 2010 se stal v anketě pořádané časopisem Art+Antiques osobností roku. Vystavuje doma i v zahraničí.



**Jiří Surůvka** [\*1961] – malíř, performer, kurátor, kabaretiér, vysokoškolský pedagog a ústřední postava ostravské umělecké scény. Po absolvování gymnázia vystřídal různá zaměstnání. V letech 1984 až 1992 studoval na Filozofické fakultě Ostravské univerzity učitelství v kombinaci český jazyk – výtvarná výchova. Performanci se věnuje od poloviny osmdesátých let. Nejprve okrajově v rámci hudební skupiny Vzhůru do dolů [1984], později začal vystupovat společně s bratrance Petrem Lysáčkem, se kterým v roce 1992 založili Předkapelu Lozinski věnující se převážně performan-

ce při vernisážích. V roce 2005 se rozšířili o Františka Kowolowského a transformovali na skupinu František Lozinski o.p.s. Předkapela Lozinski [nebo také Duo Lozinski] stála u zrodu festivalu Malamut performance meeting v Ostravě. Politicky vždy aktuální tvorba Jiřího Surůvky se pohybuje na pomezí černé crazy komedie, sarkastické výčitky, melancholického uchechtnutí, lamenta, karikatury a ďábelského konstatování, že světu vládne pitomost a pitomci. V posledních letech ho obvykle potkáte ve společnosti Emila psa, který je ozdobou a vítaným zpestřením každé společenské události.



Jiří Thýn patří mezi nejvýraznější talenty dnes již de facto střední generace [narozen 1977], což stvrdila i jeho letošní účast na 11. putovním evropském bienále současného umění Manifesta, které se letos konalo v Curychu. Hlavní doménou tvorby Jiřího Thýna je fotografie, kterou praktikuje z pozice postkonceptuálního umělce.

Je velmi dobře obeznámen s klasickými aspekty tohoto média [jako student opavského institutu fotografie a žák Pavla Štecha na Vysoké škole uměleckoprůmyslové v Praze mezi léty 1999 až 2005], zároveň však svým dílem tematizuje jeho hranice, předpoklady a historické aspekty jeho používání. Spíše než o možnosti zachycení reality prostřednictvím fotografie se Jiří Thýn zajímá o limity a způsoby konstruování výsledného obrazu, respektive fotografií chápe jako nástroj vizuální konceptualizace toho, co o fotografovaném světě víme a jaká pravidla volíme pro jeho zobrazení. Umělec proto nejen často vytváří fotografovanou „realitu“, ale také do výsledného obrazu vkládá slovní komentář, pracuje se zjevnými vztahy pozitivu a negativu, zrcadlení, klasickým kánonem zobrazení, ukazuje sám proces a fyzikální či materiální podmínky pro fotografování, ale také tematizuje reprodukovatelnost jako princip fotografického obrazu. Od roku 2016 je vedoucím ateliéru postkonceptuální fotografie na pražské FAMU.

do roku 2007 působil jako vedoucí ateliéru malby na Katedře výtvarné tvorby Ostravské univerzity a od roku 2008 vede Ateliér malby I na zdejší fakultě umění. V roce 2012 se stal laureátem Ceny Michala Ranného.

Autor patří spolu s Janem Mertou, Tomášem Císařovským, Vladimírem Skreplem, Martinem Mainem, Vladimírem Kokoliou či Stanislavem Divišem mezi nejvýznamnější české umělce, kteří v polovině 80. let minulého století zkoumali nové možnosti jazyka malby otevřeně postmodernou. V jeho raných obrazech se mísí záblesky hrůz šedivé normalizační každodennosti stylisticky odkazující k socialistickému realismu se sakrálními náměty. Tento dvojitý kód, kdy se všednost prostupuje se symbolickým dědictvím náboženských obrazů, je trvalou součástí Balabána-va uměleckého jazyka. Do širšího povědomí se jeho dílo dostalo na začátku devadesátých let a to díky plátnům s téměř hereticky pojednávanou tematikou klasické křesťanské ikonografie. V té době Balabán často pracoval s reinterpretacemi vrcholné středověkých desek Mistra Theodorika. V celé řadě následujících obrazů je religiozita posunována spíše k obecnějším otázkám vztahu spirituality

a každodennosti. Ironicky [?] motivované výpůjčky z repertoáru náboženského umění stále častěji nahrazují odkazy k dějinám výtvarného umění, zejména k těm dílům a umělcům, kteří jsou součástí naší obecné kulturní výbavy. Balabán se tak znovu zmocňuje klasických děl od Myróna přes Michelangela a Rodina až k Picassovi, přičemž zkoumá nosnost i závadějící způsoby interpretace jejich odkazu. Téma kontinuity přechodu mezi obyčejností a všedností jednoduchého světa každodenních úkonů a potřeba k duchovnímu prozření je rovněž základem obrazů na téma buddhistických meditací. V nich pomocí kuchyňského nádobí interpretuje základní učení tohoto směru: výzvu k askezi – prostřednictvím symbolu prázdného pekáče – nebo výzvu k tělesné čistotě – pomocí prázdného lavoru. Rozsáhlé dílo Daniela Balabána, v němž nechýbí ani odlehčené, téměř abstraktní malby vycházející z přírodních motivů, se vyznačuje někdy poněkud drastickým, řízeně expresivním rukopisem, jindy téměř efeménními barevnými akcenty a chvějícími se plochami vytvářejícími další plán k jemné kresbě, načrtnutým obrysům... Tvorba Daniela Balabána patří k nejvýznamnějším hodnotám české malby posledních dekad.



Josef Bolf (\*1971) je především malíř, malíř velmi subjektivní a sugestivní. Za hlavní téma jeho tvorby bývá označován strach [či úzkost], daleko podstatnější je však podle mého soudu motiv jejich překonání. Nikoli díky mobilizaci vůle, ale naopak pomocí sázky na křehkost lidské bytosti, již tma sice zahalí, ale nemůže ji definitivně pohltnout. Oči dětí, adolescentů a zvířátek z Bolfových obrazů sice zvětšuje strach a nejistota, ale také vidí, jsou nakonec s to prohlédnout krutost světa – a žít. Zoufale uvažují a pochybují, někdy mlčky a někdy i nahlas (v případě několika mimořádně podařených filmových a textových pokusů) o možnosti porozumět si navzájem a nějak žít. Nakonec je v nich natolik přítomný základní, dětský údiv nad tím, že něco spíše je, než není, že něčím ulehčí v rozhodování i nám. Silné téma ovšem není vše. Málo se připomíná, že umělec je bravurní kreslíř a citlivý kolorista. Josef Bolf absolvoval v letech 1990 až 1998 Akademii výtvarných umění v Praze, byl členem umělecké skupiny





na výstavě *Everything is Everything* v galerii Minikina, která sestávala z paspartovaných fotografií a ručně tištěného manifestu v galerijních rámech. Má za sebou celou řadu skupinových výstav a několik autorských projektů. Spolupracuje s pražskou galerií SVIT. Její malířská tvorba se vyznačuje mimořádnou citlivostí v kombinování jednoduchých tvarů a barev či téměř zenově přesnými a tanečnými malířskými gesty.



**Hana Puchová** [\*1966] je malířka a příležitostná ilustrátorka. V roce 1997 absolvovala Vysokou školu umělecko-průmyslovou v Praze v ateliéru ilustrace a grafiky Jiřího Šalamouna. Jako malířka se nechává obrazem vést a trpělivě klade pigmentové hmoty přes sebe a buduje svou kompozici a barevná řešení. Expresivní vyznění malby je proto odůvodněně přirozené a konotace s modernistickými směry „věcnosti“ fyzicky připadná. Výsledné formální i barevné zjednodušení se zdá být výsledkem dlouhého zápasu o emocionálně pregnantní výraz finálního obrazu. Hana Puchová maluje

především to, co důvěrně zná, co jí obklopuje a s čím se potřebuje vyrovnat – ať už to jsou přátelé, věci, situace, anebo představy. Její produkce není rozsáhlá, ale o to promyšlenější. Jestliže je spjata s Ostravou, jejími lidmi a specifickými problémy, může být její tvorba vnímána coby výraz lokálních intenzit, nicméně skrze stále vzácnější či obtížnější důvěru k možnostem, jež nabízí subjektivní vztahováním média malby a kresby, je její dílo univerzálně srozumitelné a platné. Jeho postupně vzrůstající ohlas je potvrzením platnosti a účinnosti nikoli zvolených vyjadřovacích prostředků, ale otevřeného, citového a zároveň kritického vztahu ke světu. Naděje se nechytá jako stěbla, ale jaksi samozřejmě, či mimoděk pracuje na tom, aby byla součástí každého všedního dne.



**Tomáš Císařovský** [\*1962] patří od 80. let minulého století k předním představitelům současného českého malířství. Základním tématem jeho z valné části

figurálního díla je paměť – historická, generační či rodinná. Zatímco u mnoha jeho souputníků se postmoderní lekce stala především východiskem rozvolnění stylové a významové jednoty, v případě Tomáše Císařovského vedla k intenzivnímu zájmu o možnosti svobodného zpracování tradičních malířských žánrů a témat. Portréty, historické výjevy, krajinářství, ale také alegorické náměty v jeho strategickém a promyšleném zhodnocení dějin malířství reflektují nejednoznačnou současnost základních kulturních, civilizačních a etických maxim. Malířství je pro něj jednak způsobem, jak se dotknout elementárních hodnot našeho života, jednak cestou k primárním emocionálním a smyslovým zážitkům a radostem.

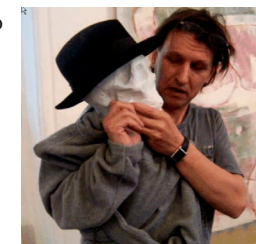

**Daniel Balabán** [\*1957 v moravském Šumperku] žije od roku 1962 trvale v Ostravě. V letech 1979 až 1984 studoval malířský ateliér profesora Františka Jiroudka na pražské Akademii výtvarných umění, kde se v roce 2004 také habilitoval. Od roku 1993



**Viktor Kolář** [\*1941] patří mezi naše nejvlivnější a výrazově nejsilnější fotografy. Je to zřejmě i proto, že má své fotografie skutečně odžité. Už v šedesátých letech začal fotografovat a vystudoval učitelství. Záhy po srpnové okupaci naší země sovětskou armádou odešel do Kanady. Tady pracoval jako dělník při těžbě molybdenu a v niklových hutích v Manitobě, později ve fotografických laboratořích v Torontu. Už před emigrací byl Kolář hotovým fotografem, zpětně se ale zdá, že teprve setkání s prázdnotou konzumu západní společnosti dalo jeho projevu nesmlouvavost a razanci. V roce 1973 se Kolář vrátil přes Paříž a Londýn do Ostravy. Doma, kde právě vrcholila normalizace, ho čekalo policejní vyšetřování, práce dělníka v Nové Huti a později zaměstnání jevištního technika. Možnost vrátit se k fotografii na profesionální bázi se naskytla až v roce 1985. Po listopadu 1989 dostává Kolářův život novou dynamiku. V roce 1991 získal cenu nadace Mother Jones v San Francisku, cestoval

po USA a přednášel. Od roku 1994 do roku 2014 byl pedagogem na Katedře fotografie pražské FAMU, kde se v roce 2000 habilitoval na docenta. Na kontě má celou řadu samostatných i skupinových výstav ve významných galeriích a muzeích doma i v zahraničí. Dodnes je hlavním tématem jeho díla Ostrava.



**Marek Meduna** [1973] patří k nejvýraznějším českým tvůrcům v oblasti vizuálního umění. Je členem skupiny Rařani, kterou založil společně s kolegy v roce 2000 ještě v době studia pražské Akademie výtvarných umění (1999–2005), kde prošel ateliérem Jiřího Davida, Veroniky Bromové, Michaela Rittsteina a Vladimíra Skrepla. V současnosti pedagogicky působí jako asistent v Ateliéru malby Jiřího Černického na Vysoké škole uměleckoprůmyslové v Praze. Od roku 2009 má svůj vlastní blog (medunameduna.blogspot.cz). „Tvorba Marka Meduny se často dotýká podstaty uměleckých médií a stejně tak ukazuje spletitost lidského porozumění

a pravidel. Danosti Medunu vybízí k tázání se na jejich porušování. Tyto odchylky následně vyjevuje v díle jako propojení zobrazení, tvarů a jejich umístění. Jeho práce je často sochařská, instalační a místně-specifická, nalézáme zde i texty a obrazy.“ (Markéta Magidová, [artlist.cz](http://artlist.cz))



Základním vyjadřovacím prostředkem umělkyně **Lenky Vítkové** [\*1975], která vystudovala na olomoucké univerzitě českou filologii a výtvarnou výchovu, je vedle malby také text. Za sebou má kromě vlastní výtvarné tvorby také celou řadu projektů v roli kurátorky – v letech 2006 až 2010 vedla nezávislý výstavní prostor Galerie 36 na olomouckém výstavišti Flora. Jako redaktorka a výtvarná publicistka spolupracovala s časopisem *Umělec*. Od roku 2011 působí s Markétou Lisou v intermedialní skupině s názvem „rtf“, která se zabývá mezioborovými přesahy literárního textu. Je také editorkou časopisu *Mamka*. V Ostravě se s jejím dílem mohli diváci seznámit

## Karel je nemocný a předčítá čili Doplnkový průvodce knižním fondem Knihovny města Ostravy

**S**myslem stejnojmenného putovního cyklu bylo představit veřejnosti výtvarné umělce jako čtenáře. Zařízení „čtenářského koutku“, které se celkem devětkrát stěhovalo po ostravských knihovnách, navrhl umělec a architekt řady významných výstav umění Tomáš Svoboda.

Jeho obsah vlastním průzkumem knihovního fondu určovala pokaždé jiná osobnost. Zadání pro umělce bylo jednoduché: chovat se jako čtenáři, kteří si do své knihovny přišli vybrat něco ke čtení, projít si nabídku vybrané pobočky, která v tu chvíli byla k dispozici, a zvolit tituly, které by si třeba chtěli ještě jednou přečíst, anebo je zrovna zaujaly.

Jako název cyklu jsme vybrali titul básnické sbírky Karla Jana Čapka, jednoho z nejpozoruhodnějších a dnes bohužel téměř zapomenutých autorů 90. let minulého století, který se narodil v Ostravě-Vítovicích v roce 1962. Před sbírkou *Karel je nemocný a předčítá* [1997] uveřejnil ještě soubor básní *Menuet s krejčovskou pannou* [1993]. Karel Jan Čapek svůj život ukončil tragicky v roce 1997 v Praze.

Kromě toho, že jsme byli s Karlem Janem Čapkem přátelé a v polovině 90. let se intenzivně potkávali, název jeho poslední vydané sbírky dodnes považuji za jeden z nejlepších titulů, kterými kdy byla kniha básní opatřena. Cyklus byl tedy nejen pokusem o sondu do čtenářských zálib umělců různých generací, ale také opožděnou poctou výraznému a tragickému talentu Karla Jana Čapka.

Spolu se svými kolegy a kolegyněmi věřím, že vám tato drobná publikace shrnující velmi různorodé náměty ke čtenářskému dobrodružství nejen usnadní cestu za současným uměním a umělci, ale zároveň ve vás vzbudí zvědavost a chuť používat knihovnu jako labyrint, který vás svede a zavede tam, kam jste to nečekali.

/ Marek Pokorný



## JIŘÍ THÝN

03 10 – 30 11 2016  
Knihovna města Ostravy –  
ústřední budova

**Eduard Tomáš:**  
**Jóga pozornosti**

**František Drtikol:**  
**Duchovní cesta**

**Milan Kundera:**  
**Nesmrtelnost**

**Dante Alighieri:**  
**Božská komedie**

**Bertolt Brecht:**  
**Sto básní**

**Jean-Luc Godard:**  
**Texty a rozhovory**

**Jan Patočka: Péče  
o duši: Kacířské  
eseje o filosofii  
dějin. Varianty  
a přípravné práce  
z let 1973–1977.  
Dodatky k Péči  
o duši I a II**

**Walt Whitman:**  
**Stébla trávy**

**Peter Ludwig Berger:**  
**Sociální konstrukce  
reality**

**Martin Kubát: Čistka**

**Slavoj Žižek: Násilí**

**Ivan Martin Jirous:**  
**Ubíječ labutí**

**Robert Musil: Muž  
bez vlastností**

**Petr Borkovec:**  
**Milostné básně**

Výběr knih jsem podřídil jednoduchému klíči: rozhodl jsem se pro autory, ke kterým se periodicky vracím a kteří přímo inspirovali moji práci.

U některých z autorů si troufám říci, že mění mé vnímání a prožívání života. Jiní mi nabízejí nečekaně nový pohled na všední věci a tím mě učí dívat se na svět jinak.

Nechci se detailněji rozepisovat proč a z jakých důvodů pro mě byl

konkrétní titul důležitý – myslím, že je to velice individuální a obecně nepřenositelné. Věřím ale, že knihy [a myšlenky v nich vepsané] mění svůj význam nezávisle na svém autorovi a v závislosti na svém čtenáři. Proto se k některým z nich vracím, abych se konfrontoval se sebou samým a viděl [často daleko jasněji, než jsem si schopný uvědomit v každodenním životě], kým jsem byl v době, kdy jsem text četl poprvé.

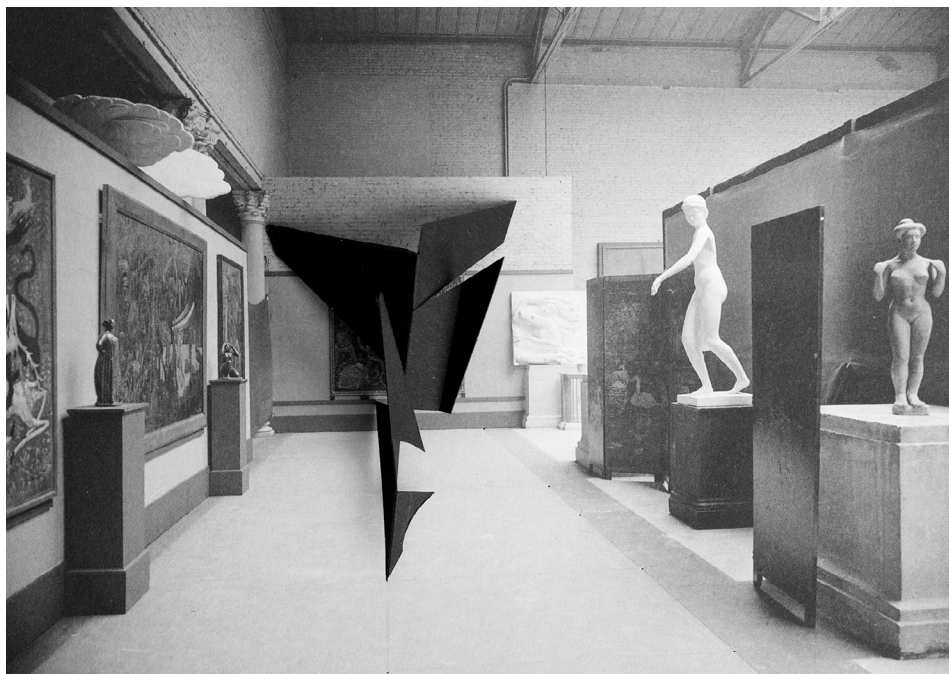

## VIKTOR KOLÁŘ

07.10 – 28.11.2012  
 KNIHOVNA MĚSTA OSTRAVY – VÍTKOVICE  
 Kutuzovova 14, Ostrava-Vítkovice

**Thomas Bernhard:**  
**Velký, nepochopitelný hlad**

**Charles Bukowski:**  
**Erekcce, ejakulace, exhibice a další příběhy obyčejného šílenství**

**Charles Bukowski:**  
**Tvrdej chleba**

**Albert Camus:**  
**Exil a království**

**William Faulkner:**  
**Divoké palmy**

**Milan Kundera:**  
**Směšné lásky**

**Gabriel García Márquez:**  
**Kronika ohlášené smrti**

**Haruki Murakami:**  
**Na jih od hranic, na západ od slunce**

**Varlam Šalamov:**  
**Kolymské povídky**

**Ljudmila Ulická:**  
**Daniel Stein, překladatel**

K mému údivu jsem našel bez namáhavého hledání své oblíbené autory.

To bývají ti, ke kterým se často vracím z „normálních“ důvodů. Dají se číst ve dne i v noci [nespavost], přinášejí klid duši i v současné době [1+1=3].

A většinou se týkají lidí, jako jsem já nebo Vy, smýkaných životem...

Tedy: Faulkner, Kundera, Camus, Márquez, Bukowski, Bernhard, Murakami... a v poslední době třeba Varlam Šalamov či Ludmila Ulická z nedaleké Rusi.

9 autorů a 10 knížek... ale mohl jsem k nim dodat [kdybych je v regálech našel] třeba Karla Švestku a jeho psaní o Tasově – tomu se věnuji nyní.

hrdinové zápasí se silami, které je stě popadněte jednu knížku z mého přesahují, a ne vždy dojdou bez úhony výběru a přečtete si ji. A doufám, že se na konec své cesty. Důvěřujte mi a pro- brzy vrátíte pro další.





a jak kolonie broučků pomrzla, když přišla zima... A pak jsem spal a spal, a do snů se mi tlačily žluny a jiné noční můry a smrt se zdála být blízko. Naštěstí to byla jen chřípka a nedostala mě... Zato mě dostalo to čtení a jeho vliv na bujnou fantazii malého kluka měl akcelerační účinek. A když už jsem ve druhé třídě čtení zvládl natolik, že jsem si nemusel sám číst nahlas, začal jsem hltat všechno, co mi přišlo pod ruku – pohádkové knihy, noviny, časopisy. A začal jsem chodit do knihovny na Velflíkové ulici, v Jubilejní kolonii v Hrabůvce. Přečetl jsem tak 3–4 knihy týdně a později i víc. Dětské oddělení jsem zmákl za rok dva, oddělení pro dospělé do konce sedmé třídy, otcovu knihovnu (doma měl několik set knih) jsem přečetl do patnácti. V knihovně jsem trávil několik hodin, měl jsem jednoduchý systém: vyvrátil jsem hlavu na bok, četl na hřbetech názvy a jména spisovatelů a nevynechal jedinou knihu. Jména autorů mi byla vodítkem, pokud jsem už nějakou autorovu knihu četl a líbila se mi, automaticky jsem měl snahu přečíst od něj všechno, co měli. Pokud jsem autora neznal a zaujal mě název nebo ilustrace na obálce, přečetl jsem si medailón o autorovi na přebalu a úryvek. Když jsem měl v košíku už knih dost, zrychlil jsem průzkum ostatních regálů... co kdybych našel ještě nějaký špek a přihodil ho ještě k ostatním úlovkům? Knihovnice mi zprvu výpůjčky limitovaly 4–5 knih, ale když viděly, že za 4–5 dní jsem ty knihy přinesl zpět přečtené, rezignovaly a nechaly mě odvlékat domů balíky 14–15 knih na jeden zátaž. Ta rozkoš, když jsem přitáhl domů úlovek, vybral si tu nejslibnější knihu a za těch pár hodin, než přišli mama a tata domů z práce, jsem měl

už půlku knihy v sobě... Bylo to takové čtenářské obžerství. Museli mě pak vyhánět ven, jinak bych jen četl a četl, podobně jako když v *Tuláku po hvězdách* Jacka Londona věžeň spoutaný a uvržený do temnot uniká z bezvýchodné reality svou myslí do světla a krajin své fantazie. No, ona ta normalizační realita 70. let byla taky dosti bezvýchodná, takže jsem unikal zprvu pomocí knih dobrodružných, přes sci-fi a detektivky a posléze i světovou literaturu do světů plných svobody, odvahy a dobrodružství, abych teda parafrázoval svou tehdy oblíbenou edici (KOD). Musím říct, že jsem nikdy později nelitoval – sečtělost mi zachránila kůži při mnoha zkouškách školních i životních, v pozdějším věku mi dávala vodítka i při mnohých zkouškách morálních a byla taky základním kamenem mé umělecké tvorby výtvarné a jiné.

Jednotlivé knihy, které jsem vám tady vybral, milí čtenáři, jsou výsledkem mého návratu do knihovny v Hrabůvce. V Hrabůvce jsem vyrůstal prvních dvacet let svého života, chodil do střední školy (na gymnázium, Fr. Hajdy 34) a odkud jsem pak odešel „do světa“. Knihy jsem vybíral svým původním způsobem z dětství: regál po regálu jsem po tři hodiny zevrubně zkoumal hřbety knih, aby mi neunikl ani jeden „špek“, který se tu ten den nacházel. Za tu zhruba dvacítku knih ručím, jsou to knihy skvělé, jsou dobrodružné pro kluky, a ty humoristické jsou snad i pro holky (kterým se tímto omlouvám, protože vím, že holky četly trochu jiné příběhy, a na to já bohužel expert nejsem). Jejich autoři do nich vtělili vše, co každý správný hledač štěstí v životě vědět potřebuje... A taky jsou tu i knihy nelehké a ponuré, jejichž

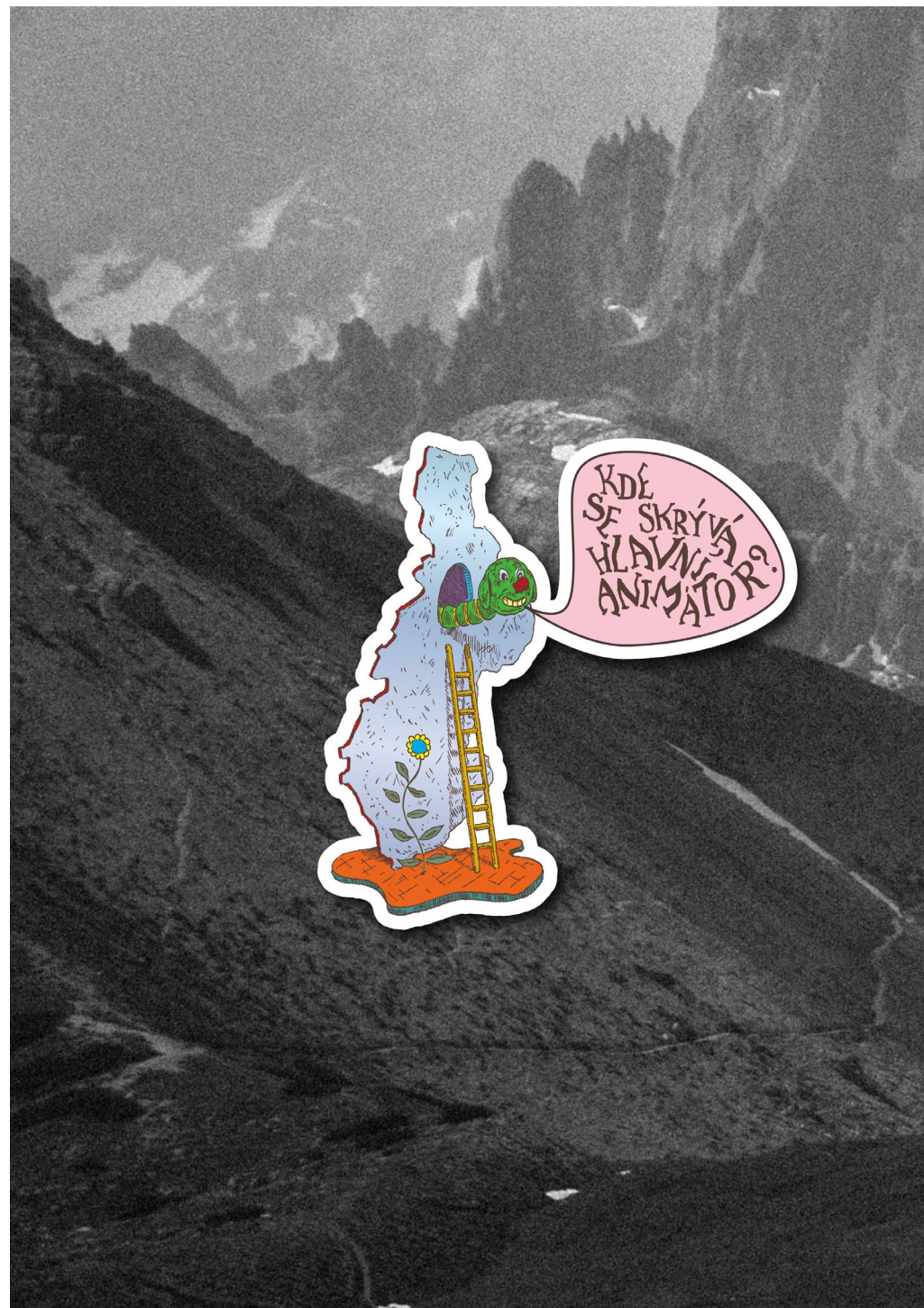

JIŘÍ SURŮVKA

06 06 – 09 09 2016

KNIHOVNA MĚSTA OSTRAVY – DR. MARTÍNKÁ  
Dr. Martínka 4, Ostrava-Hrabůvka

USNI, OHNI, NALES, ROZHRŇ, BĚŽ

**Kingsley Amis:**  
**Šťastný Jim****Jan Balabán: Možná  
že odcházíme****Jorge Luis Borges:**  
**Nesmrtelnost****Pierre Boule: Most  
přes řeku Kwai****Ray Bradbury:**  
**Ilustrovaná žena  
a jiné povídky****Gottfried Bürger:**  
**Podivuhodné cesty  
po vodě i souši,  
polní tažení a veselá  
dobrodružství  
Barona Prášila jak je  
vypravuje při víně  
v kruhu přátel****Raymond Carver:**  
**Katedrála****Alfred Döblin:**  
**Berlín, Alexandrovo  
náměstí****Ota Filip:**  
**Nanebevstoupení  
Lojzka Lapáčka  
ze Slezské Ostravy****Jerome K. Jerome:**  
**Tři muži ve člunu****Rudyard Kipling:**  
**Stopka & spol.****J. H. Krchovský:**  
**Básně****Stephen Leacock:**  
**Literární poklesky****Edward Lear: Learovy  
třesky plesky česky****Stanisław Lem:**  
**Kyberiáda****Josef Nesvadba:**  
**Tarzanova smrt****Flannery  
O'Connorová:**  
**Dobrého člověka  
těžko najdeš****Robert Louis  
Stevenson: Poklad  
na ostrově****John Kennedy Toole:**  
**Spolčení hlupců**

Já teda, když jsem byl nemocný a neměl ještě moc číst, tak mi předčítala babička, jediná věřící katolička v naší rodině. V jejím oblíbeném časopise Naše rodina (vydávala ho strana lidová v 60. letech) totiž vycházely knihy na pokračování: Školák Kája Mařík a Broučci. Kája (vlastně Karel) Mařík byl zbožný a poslušný synek z vesni-

ce a v neděli chodil na katechismus a do kostela. Ta jeho dobrodružství nebyla zrovna moc divoká, proti tomu Broučci byli téměř horror. Ležel jsem pod obrovskou péřovou duchovou, potil se všemi póry svého šestiletého organismu a poslouchal babičku, která mi předčítá třaslavým hlasem strašlivou story o tom, jak žluna sežrala kmotříčka,



Jiří Surůvka, Na konci světa, 2016, akryl na plátně, 70 × 80 cm

## MAREK MEDUNA

04 12 2014 – 28 02 2015

KNIHOVNA MĚSTA OSTRAVY – VÝŠKOVICE

29. dubna 33, Ostrava-Výškovice

**Jaroslav Hašek:**  
**Osudy dobrého**  
**vojáka Švejka**  
**za světové války**

**Thomas Bernhard:**  
**Mýcení**

**Michel**  
**Houellebecq:**  
**Rozšíření**  
**bitevního pole**

**Edgar Allan Poe:**  
**Příběhy Arthura**  
**Gordona Pyma**

**Dante Alighieri:**  
**Božská komedie**

**Egon Bondy:**  
**Prvních deset let**

**Jorge Luis Borges:**  
**Povídky**

**Witold**  
**Gombrowicz:**  
**Kosmos**

**Voltaire: Candide**

Dostal jsem za úkol několika větami doprovodit svůj výběr knih pro program Karel je nemocný a předčítá, který se děje pod patronací galerie PLATO. Zde tak činím. Na výběr jsem se nijak nepřipravoval, ani jsem se nechystal jakkoliv selekci knih konceptualizovat. Také jsem se snažil vyhnout přílišné sebe prezentaci, například v tom smyslu, že bych vybral jen mé největší intelektuální výkony, či naopak mé oblíbené žánrové poklesky, jako jsou například detektivky Raymonda Chandlera, Agathy Christie či Eda McBaina. Když jsem jel do Ostravy, dumal jsem ve vlaku o tom, že každá oblastní knihovna bude mít do jisté míry podobný knižní fond, že výběr bude snadný, protože má skrovná knihovnička bude jistě obsažena v celku knihovny. Myslel jsem, že to bude podobné práci na cizím počítači, kde je jiné pozadí, jinak rozmístěné složky, ale systém a programy jsou shodné

nebo podobné, kde se lze snadno a rychle orientovat a současně mít přátelský, domácí pocit. Na místě jsem se skutečně přesvědčil, že systém je sice stejný, rozmístění knih alfabetycké, ale že množina dostupného knihovního fondu se s množinou pro mě takzvaně zásadních knih protíná jen dosti málo. Hladké vklouznutí do domácích papučí neproběhlo. Má jistota a sebeuspokojení s tím, co jsem doposud přečetl, byla otřesena a znejistěna. Nenalézaje, co jsem chtěl, revidoval jsem starší vrstvy svých čtenářských zkušeností. Nakonec jsem byl rád, že jsem s odřehými zády vybral oněch deset položek a s hanbou se odplížil z bojiště, z knihovny.

Švejka Jaroslava Haška jsem četl několikrát a vždy jako jinou knihu, jednou jako humoristickou knihu, pak jako knihu dokládající brutalitu první světové války a nakonec jako experimentální

román. Doporučením je pro mě i výrok Bertolda Brechta, že bible a Švejk byly jeho nejoblíbenější knihy.

Od Thomase Bernharda bych raději *Obrys jednoho života*, ale ani přemítání v ušáku o jednom vídeňském večírku noblesní umělecké společnosti není od věci. Vždy jsem obdivoval Bernhardův strohý styl.

Michel Houellebecq. Kromě toho, že se jedná o mého oblíbeného autora, přeložil větší část jeho knih kamarád Alan Beguivin. Upřímnost, nemilosrdnost, láska a smutné osudy mužů konce dvacátého a začátku jednadvacátého století.

*Příběhy Arthura Gordona Pyma* od E. A. Poea. Skvělý dobrodružný příběh, magický a nikdy nepřekonaný závěr. Tekeli-li! Tekeli-li!

Dočetl jsem po začátek Ráje Danteho *Božské komedie*. Již rok mám knihu u postele a sbírám síly, těším se a obá-

vám se dalších Beatriciných disputací. Jsem čtverhran, stojím, ať vržen jakkoli.

Z Egon Bondyho a Honzy Krejcarové jsem měl referát na gymnáziu v roce 1991. *Totální realismus* a *V zahrádce otce mého*. Na život a smrt se vyser, tady leží Zbyněk Fišer.

Povídky Jorge Luise Borgese. Konceptuální umění. Až nyní mne napadá, proč se slepý knihovník ve *Jménu* může jmenuje Jorge.

Gombrowitzův *Kosmos*. Paranoia. Umělci líčící divácké pasti. Detaily rtů, zubů, vrabců, čehokoliv, první inkarnace Jokera z *Temného rytíře*, toho posla chaosu. Detail vítězí nad celkem. Nulová tolerance ke generalizaci.

Voltaire – *Candide*. Hon za zábavou a dobrodružství, neukojitelnost touhy, potřebnost a smysluplnost práce. Nejlepší z možných světů.

bylo sice spíše literární hnutí než filosofie, přesto je podle mne velmi důležité se existencialismem konfrontovat a naučit se ho vnímat. Bez něj jsou další souvislosti vývoje evropského myšlení těžko pochopitelné.

*Jeden den Ivana Děnisoviče a jiné prózy* – Jednoduchý a přesný příběh, popis světa, jehož existenci si dnes asi nechceme moc připouštět. Je myslím důležité na tyto věci nezapomínat. Zvláště dnes.

příběh Ameriky: původní marťané nadání schopností telepatie a hypnózy zemřou na následky lidských chorob a jejich civilizace zmizí. Marťany se tak nakonec stávají ti, kteří přiletěli ze Země.

Fjodor Michajlovič Dostojevskij: *Dvojník* – Tato kratší novela nabízí první z větších analýz rozdvojené myslí hlavního hrdiny. Nedávno se dočkala také filmového zpracování.

*Jméno růže* – Jedna z nejdůležitějších knih, které jsem kdy četl. Je to detektivka o vědění, o tom, že se nic nedá skrýt, a kdo se o to pokusí, musí nutně pracovat s restrikcí a způsobit bolest. Četl jsem jí několikrát a v hlavě mám stále mapu knihovny.

*Paní Bovaryová* – Je to kniha, kterou mám rád. Příběh Emý je tak trochu příběhem každého, kdo se úplně nedokáže postavit nohama na zem.

František Gellner: *Radosti života* – Krásné básně a krásný zmatek a vzdor. Kniha zachycuje svět, jaký si pamatujeme z doby, kdy nám bylo mezi 16 a 20 lety. Prostě i člověk po dvacítce už si může dovolit bilancovat svůj život a vzpomínat na něj.

*Duna* je stále jedna z nejlepších sci-fi knih, která je plná spletitých intrik a podivných tvorů. Kniha o Kořeni (drogách), které umožňuje cestování nadsvětelnou rychlostí, a revolucionářích, kteří se stávají imperátory. Asi si knihu nelze představit bez Lynchovy adaptace, za zmínku stojí i film o nerealizované verzi Alejandra Jodorowského.

*Loučení s Lennoxem* – Chandler píše příběhy mužů, kteří se nebojí být muži, i když vědí, že je to asi bude něco stát. Čtenář v nich najde krásné a nebezpečné ženy, spoustu padouchů, podvodníků a hrdost, kvůli které se občas umírá.

Henry James: *Strašidelné příběhy* – Moc se mi kdysi líbilo *Utažení šroubu* (už ten název je skvělý!), některé z povídek pracují s podobnou, těžko popsateľnou atmosférou nedorozumění a z něj pramenící hrůzy.

*Proces* – Je to kniha o Praze, která není sentimentální, díky čemuž je vlastně stále aktuální: na úřadech se nic nedá zjistit, ani to, čím je člověk vinen a kdy má proběhnout jeho soud. Trest je pak vlastně možné východisko.

*Prokletí Salemu* je napínavý horror se vším všudy, který ukazuje i to, jak maloměstská idylka skrývá vyceněné zuby.

Henning Mankell: *Usměvavý muž* – Případy komisaře Kurta Wallandera jsou skvělou ukázkou severské krimi, děj je vždy zajímavý, příběhy mají politické a sociální pozadí. Komisař Wallander je navíc skutečně uvěřitelná postava.

*Lolita* – Nejzásadnější kniha o zmatené touze, která je plná citu, ironie a nezvyklých představ. Kdo je svůdce a kdo oběť? Jak to vše vlastně bylo a kdo byl Humbert Humbert? Jaká byla jeho vina a jak ztratil svoji Lo ve chvíli, kdy ji našel? Odpovědi na tyto otázky si stojí za to připomínat i opakovaným čtením.

*1984* – Rok 1984 minul před dlouhou dobou, ale varování stejnojmenné knihy je pořád aktuální. Společnost se stále nedokáže bránit svým vlastním destruktivním spirálám, a nakonec můžeme také jako Winston Smith zradit i naše milované a zbytek života prožít prázdní. Veškerá dystopická literatura napsaná po Orwellově *1984* se musela s touto knihou nějak vyrovnat.

Jean-Paul Sartre: *Zed'* – Soubor pěti novel slavného filosofa je beletristickým úvodem do existencialismu, což

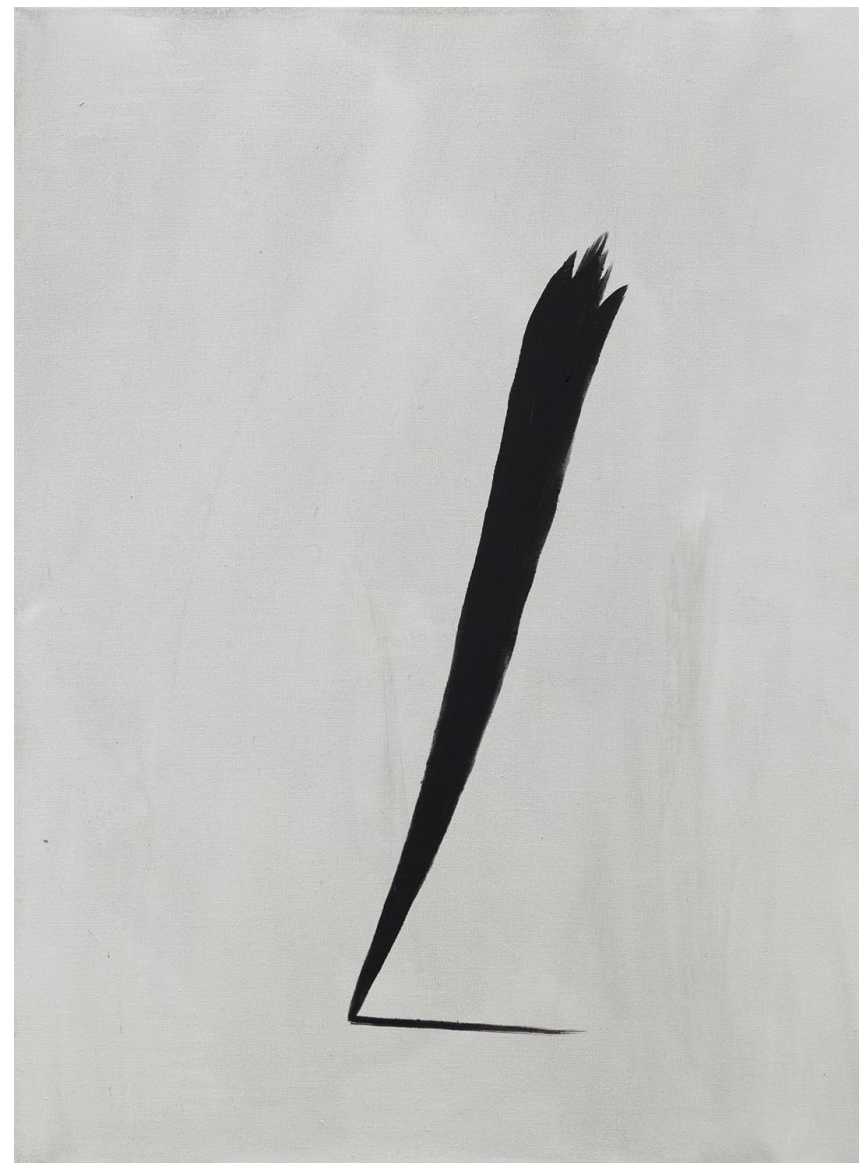



Lenka Vítková, Bez názvu, 2014, olej na plátně, 90 × 80 cm

## JOSEF BOLF

07 03 – 19 05 2016

KNIHOVNA MĚSTA OSTRAVY – DALIBOROVA  
Daliborova 9, Ostrava-Mariánské Hory

**Dante Alighieri:**  
**Božská komedie**

**Umberto Eco:**  
**Jméno růže**

**Stephen King:**  
**Prokletí Salemu**

**Jan Balabán: Možná**  
**že odcházíme**

**Gustave Flaubert:**  
**Paní Bovaryová**

**Henning Mankell:**  
**Usměvavý muž**

**Charles Baudelaire:**  
**Květy zla**

**František Gellner:**  
**Radosti života**

**Vladimir**  
**Vladimirovič**  
**Nabokov: Lolita**

**Ingmar Bergman:**  
**Fanny a Alexandr**

**Frank Herbert:**  
**Duna**

**George Orwell:**  
**1984**

**Ray Bradbury:**  
**Martanská kronika**

**Raymond Chandler:**  
**Loučení s Lennoxem**

**Jean-Paul Sartre:**  
**Zeď**

**Fjodor Michajlovič**  
**Dostojevskij: Dvojník**

**Henry James:**  
**Strašidelné příběhy**

**Aleksandr Isajevič**  
**Solženicyn: Jeden**  
**den Ivana Děnisoviče**  
**a jiné prózy**

**Franz Kafka:**  
**Proces**

Vždy mně fascinovalo, že *Božská komedie* je skutečně klasická kniha, na kterou odkazuje vlastně celá evropská kultura. Ten obrovský záběr a všeobjímající přesah se však v Dantově podání nevyklučuje s dobovými alegoriemi i s obyčejným vyřizováním osobních účtů. Peklo by nikdy nebylo v našich představách takovým peklem... a pak je tu Vergilius a krásná Beatrice.

Jan Balabán: *Možná že odcházíme* – Měl jsem to štěstí Jana poznat, byla to složitá osobnost a velký spisovatel. Tato knížka je jedním z nejlepších původních česky psaných textů, co znám.

*Květy zla* – Také tato kniha je pro mne důležitá, je plná rozpadu a nové krásy [Spleen and Ideal], je stále stejně autentickým ztvárněním nejasných a rozporuplných stavů.

Ingmar Bergman: *Fanny a Alexandr* – Lehce upravený scénář mého oblíbeného filmu. Filmový obraz zde doplňuje text, který se dostává ještě dál prostě z toho důvodu, že jako každý text vyžaduje naši představivost.

Ray Bradbury: *Martanská kronika* – Mars jako místo pro nový život: všechny povídky jsou nádherné, snivé a melancholické. Je to vlastně



Josef Bolf, Trhliny v zahradě, 2016, kresba, papír, 32 × 24 cm

## LENKA VÍTKOVÁ

17 03 – 29 05 2015  
KNIHOVNA MĚSTA OSTRAVY – FIFEJDY  
J. Trnky 10, Ostrava-Mariánské Hory

**Sándor Márai:**  
**Země, země...!**

**Ludvík Vaculík:**  
**Český snář**

**Paul Klee:**  
**Čáry**

**Pegasovo poučení**  
**(antologie české**  
**poezie 1945–2000)**

**Gustav Meyrink:**  
**Černá koule**

**Ivan Blatný:**  
**Stará bydliště**

**Almanach**  
**žakovské poezie**  
**(celkem 7 knih**  
**z různých období)**

**Mark Twain:**  
**Dobrodružství Toma**  
**Sawyera**

**Neil Shubin:**  
**Ryba v nás – cesta**  
**tři a půl miliardy**  
**let dlouhou historií**  
**lidského těla**

Větší část zde vystavených knih jsem vylovila ze skladu, kde jsem se jich chytila jako známých hřbetů v moři neznámých vln, a vidím, že jsem vybrala skoro samé starší svazky, ačkoli police jsou plné nových knih a často celých edic. Některé knihy mě provázejí velmi dlouho, jen dvě jsem nečetla. Opět si všímám, jak moc vnímám knihy jako svého druhu krajiny, jak je mé vnímání napsaného panoramatické, cítím ubíhající životní terén autorů i prostor, který vytvořili psaním.

Ráda jsem četla Máraiovu *Zpověď* a občas si vzpomenu, jak Márai s manželkou v Paříži dumají o tom, v čem spočívá francouzskost: Francouzi jedí hodně salátu a moc neuklízí, ráno přijde služka a zamete smetí pod postel... Přimost někoho, kdo se k velkému světu

z malého blíží, mě přitahuje i do stránek *Země země...!*, stejně jako možnost vidět Čechy a jejich malou republiku zblízka a zároveň zvenčí.

Na *Pegasovu poučení* mě zaujal divný název i obálka. Občas se vracím k několika básním, které tam divně pospolu bydlí v oddílech, které naznačují, že rozdílní lidé narážejí na podobné, že určitým okolnostem nelze uniknout, že být básníkem z téhle země a z let 1945 až 2000 znamená určitý úděl. Antologie znamená původně sbírku náhrobních nápisů, na hřbitově si člověk souseda nevybere, i tato antologie je místem k objevování nečekaného vedle nečekaného.

Almanachy žakovské poezie mě potěšily básněmi o kvalitě a o vysvědčení. Četla jsem je jako další autentické

doklady toho, že být žákem, dítětem, nemusí být lehké. Být dítětem znamená neustále narážet na pravidla a hranice.

Jelikož jsem devět let žila na Moravě, stále mě dojmá, že Český snář Moravana Vaculíka končí snovým výletem pražských spisovatelů do Brna.

Vždycky když vezmu do ruky Černou kouli, překvapí mě, jak rychlé, vtipné a hutné jsou texty, ve kterých si Meyrink vyřizuje účty mimo jiné s Prahou. Vltava je plná pijavic a má hloubku čtyři milimetry, nesmí se to ovšem říkat nahlas, a jakási pražská dáma v kočáře pojíždá ze své pampadůrky studenou čočku. Úplně nejvíc mi ale utkvěli Indové odevzdaně přihlížející důsledkům zhmotnění myšlenky rakouského vojáka, který myslel na „nic“.

Dobrodružství Toma Sawyera a Dobrodružství Huckleberryho Finna mám ráda v jednom svazku mimo jiné kvůli způsobu, jak rozdílně je v každé z knih vyprávěn Huckleberry, nejprve zvenku ve třetí osobě a podruhé zevnitř sám sebou v osobě první. Tom z toho pak nevyjde tak dobře. Kontrast stojatých vod městečka Saint Petersburg a mohutného tahu Mississippi.

Ryba v nás mě upomíná na plazí mozek v nás, jak o něm hovořila Rena

Milgrom, učitelka tance podle systému bratislavského rodáka Rudolfa Labana, kterého si představuju, že se mohl někde na západě klidně potkat se Sándorem Máraiem.

Čáry jsou z mnoha důvodů výjimečná kniha, i přesto že se válí v mnohém antikvariátu, protože v roce 1990 prostě knihy ještě vycházely v mnohatisícových socialistických nákladech. Syn sudetského Němce a Češky Ivan Wernisch překládá Paula Kleea, „expresionistu před expresionisty“ a „fanatika pořádku“, jehož texty poprvé vyšly v antologii literárních outsiderů. Wernischův vztah k němčině i k outsiderům je znám, jeho Překlady a překrady pocházejí převážně z němčiny, jeho průzkumy zapadlých básníků mu dovolily srovnat v předmluvě Kleea s Morgensternem a oba s panem Mrkvičkou.

Nemohla jsem odolat Starým bydlištěm a velikým pákám podzimu v nich – „oddejme se bezcíli a náhodě“.





ších křesťanských hřbitovech. Symboly smrti, ukřižování i marnosti zde téměř nenajdete. Jsou tu vyobrazeny postavy orantů – jakýchsi člověko-andělů, oslavených lidí, hrdinů, jakými byli Noe ve své arše nebo Daniel v lví jámě.

Na téma smrti navazuje další vybraná kniha, kniha současného britského autora Juliana Barnesse *Vědomí konce*. Smrt v ní vystupuje jako veliké tabu a tajemství, které se snaží autor popsat a rozkrýt. Kniha pohltí svým jazykem a živými příběhy ze života několika generací Angličanů. Pozoruhodný je autorův smysl pro detail, paradox a ironii.

Téma odcizení a nepochopení tváří v tvář lidskosti (až nahotě) vyjadřuje životopisná kniha Henriho Perruchota *Život Vincenta van Gogha*. Malíř z konce devatenáctého století Vincent van Gogh se po své smrti stal komercializovanou ikonou. Za svého života, předčasně ukončeného, neprodal ani jediný svůj obraz.

A je tu kniha Cormaca McCarthyho *Cesta*. Ide o poutavou fikci o lidech bloudících světem po nukleární katastrofě. V rozbitých městech nic nefunguje, přesto hrdinové románu někam jdou a hledají zbylé, přeživší lidi. Kniha rozvíjí postapokalyptický pocit současného západního člověka. Výborně se čte, až člověka mrazí.

Dvě knihy současného amerického spisovatele Philipa Rotha jsem vybral pro jejich nesporné jazykové kvality. Autor vyrostl v rigidním prostředí židovské rodiny, a protože jsou jeho romány značně autobiografické, nešetří v nich nikoho z blízkých, ani své rodiče, společnost nebo sebe. V knize *Umírající zvíře* otvírá téma objevující se v Kunderově románu *Nesnesitelná lehkost bytí*. Ukazuje, že člověk není a v podstatě ani nemá být inženýrem svého života a manipulovat s lidmi a jejich city. Lásky erotická se v románu mění v lásku agapickou – pečující. V knize *Pražské orgie* autor líčí Husákovská sedmdesátá léta s kulturní cenzurou a snahou režimu o vymazání historické paměti a umlčení spisovatelů, kteří jsou této paměti nositeli. Je dobré si knihu přečíst na osvěžení paměti v klimatu současné naší mravní irelevance a zhovadilosti.

Básně Allena Ginsberga z knihy *Karma červená* nejsou sice nové, ale pro mne jsou stále silné. Generace beatníků, jejíž byl Ginsberg guru, jako jedna z prvních kritizuje konzumní společnost. Ginsberg nabádá k hledání nových cest a způsobů myšlení a života ve svobodě.

A nakonec *Velká kniha dekorování keramiky*. Protože se vedle své malířské tvorby již deset let věnuji i keramice, kniha mne přirozeně zaujala. Tím, že něco ručně vytváříme, dekorujeme, naplňujeme pravěkou potřebu něčeho se dotýkat, něco zhotovit. Přemýšlením o tvaru talíře, misky nebo konvice a hledáním způsobů jak je pomalovat, přemýšlíme také o sobě. Prostřednictvím dekorování upevňujeme svou psychosomatickou kondici, což je dobré a léčivé.

## HANA PUCHOVÁ

10 06 – 10 09 2015  
KNIHOVNA MĚSTA OSTRAVY – OPAVSKÁ  
Opavská 6111, Ostrava-Poruba

**Kóbó Abe:**  
**Písečná žena**

**Zdena Salivarová:**  
**Honzlová**

**Thomas Mann:**  
**Smrt v Benátkách**

**Emily Brontëová:**  
**Na Větrné hůrce**

**Ivan Alexejevič Bunin: Novely**

**Martin Amis:**  
**Jiní lidé: Tajemný příběh**

**Jiří Mucha:**  
**Podivné lásky**

**Jan Balabán: Kudy šel anděl**

**Isaac Bashevis Singer: Staré lásky**

**Josef Věromír Pleva:**  
**Malý Bobeš**

**Pavel Kosatík:**  
**Fenomén Kohout**

Minulou sobotu jsem si během jedné hodiny vybrala pro projekt Karel je nemocný a předčítá několik knih. V knihovně na Opavské ulici jsem strávila zhruba hodinu a vybírala jsem pouze ty knihy, které jsem už někdy četla. *Malého Bobše* – některé situace se mi ostře vybavují dodnes: to jak krmil ryby, kupoval si rohlík se salámem, ve mně zůstalo nějak zaseknuté. Stejně si vybavuji promodralá silná stehna slečny z Buninových povídek, vůbec si uvědomuji, že jsem si většinou vybrala autory, kteří dovedou „myslit v obrazech“, někdy se mi stane, že z takového přesného slova či věty mi až zatrne a donutí mne to tu knihu zavřít a chvíli čekat.

*Písečná žena* je tíživá, nekompromisní novela. Někdy jsem si ji náhodně půjčila. Já jsem z japonské literatury znala jenom Murakamiho, kterého mám ráda, ale toho můžu číst vždycky a pro

potěšení. Toto ne, ale nezapomenu.

Zdena Salivarová: *Honzlová* – nevím, proč jsem k této knize přistupovala s takovými předsudky. Salivarová není sentimentální a je přesná.

*Smrt v Benátkách* – Thomase Manna mám ráda a tuto novelu jsem vybrala, že tam prostě byla. Je krásná, poetická, člověk až trochu zatrne.

Emily Brontëová: *Na Větrné hůrce* – já to poprvé četla až po své třicítce a málokdy jsem si tak pěkně a úlevně poplakala, to myslím bez legrace a ironie.

Ivan Alexejevič Bunin: *Novely* – zrovna tento výbor jsem nečetla, ale obsahuje povídky, které znám z jiných výběrů. Tak dobře, krásně a živě popíše všechny ty lásky a podoby všech šťastných a spíše nešťastných dívek s promodralými stehny.

Martin Amis: *Jiní lidé*. Tajemný příběh – vypůjčila jsem si ji u kamarádky, za-



Hana Puchová, Bez názvu, 2004, akryl na plátně, 130 × 90 cm

## DANIEL BALABÁN

03.12.2015 – 29.02.2016

KNIHOVNA MĚSTA OSTRAVY – DALIBOROVA  
Daliborova 9, Ostrava-Mariánské Hory

**Albert Camus:**  
**Cizinec**

**Tom Egeland:**  
**Tajemství katakomb**

**Cormac McCarthy:**  
**Cesta**

**Albert Camus: Eseje.**  
**Rub a líc, Svatba,**  
**Léto**

**Julian Barnes:**  
**Vědomí konce**

**Philip Roth:**  
**Pražské orgie**

**Rabíndranáth Thákur:**  
**Zahradník**

**Henri Perruchot:**  
**Život Vincenta**  
**Van Gogha**

**Allen Ginsberg:**  
**Karma červená,**  
**bílá a modrá**

**Tomáš Halík:**  
**Prolínání světů**

**Philip Roth:**  
**Umírající zvíře**

**M. Pilar Navarro:**  
**Velká kniha**  
**dekorování**

V rámci cyklu „Karel je nemocný a předčítá“ jsem na pobožce Knihovny města Ostravy v Daliborově ulici vybral tyto knihy:

Z filosofické literatury knihu Alberta Camuse *Cizinec*. Existenciální filosof v ní beletristickou formou uvádí čtenáře do problému odcizení. Odcizení člověka od ostatních lidí, od boha, přírody i sebe samého, je velkým tématem filosofie dvacátého století. Pocit cizoty, osamocení a nemožnosti absolutní komunikace provází reflektujícího člověka od počátku dějin. Camus vidí východisko v humanismu, v pomocném postoji vůči druhému tváří v tvář existenciálním danostem. Toto téma je rozvinuto i v další vybrané knize Alberta Camuse nazvané *Eseje*.

Z mudroslovné literatury mě kdysi dávno oslovil Rabíndranáth Thákur, indický básník a promotér vzdělanosti, myšlenky smíření a dialogu mezi

východní a západní civilizací. Básně z jeho sbírky *Zahradník* aktualizují staré téma Písně písní. Básně vyjadřují milostný cit a vztah ženy k muži.

K dialogu mezi západním a východním způsobem myšlení jistě pomůže přečtení knihy Tomáše Halíka *Prolínání světů*. Autor, který je psychologem i teologem, ukazuje na řešení společných lidských problémů v různých systémech velkých světových náboženství. Poutavou a ilustrativní formou se tak čtenář dozví něco o islámu, buddhismu i o křesťanství. Takováto znalost je důležitá zvláště nyní, v situaci exodu lidí ze Středního východu do Evropy.

*Tajemství katakomb* – výběr této knihy souvisí s mou fascinací ranně křesťanskými malbami prvních století našeho letopočtu v římských i jiných katakombách. Je pro mne zajímavé, že na těchto ponurých místech jsou fresky zdaleka méně ponuré než na mlad-

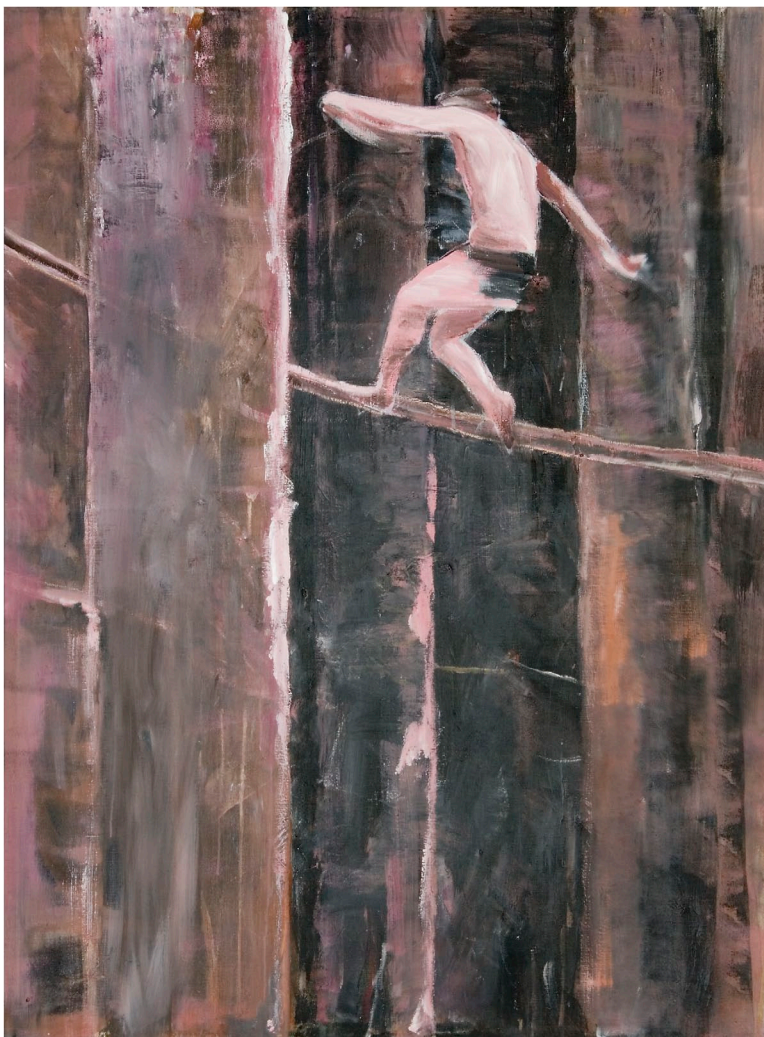

Daniel Balabán, Provazochodec, 2008, akryl, 140 × 110 cm

ujala mne tenkrát část recenze na přebalu – něco mezi Kafkou a Hitchcockem. Myslím, že to sedí, možná je Amis krutý, ale byla jsem tím skoro jako omámená.

Jiří Mucha: *Podivné lásky* – mám ráda autobiografické příběhy a koho zajímají osudy Čechů v Paříži během II. světové války snad nebude zklamaný.

Jan Balabán: *Kudy šel anděl* – chtěla jsem přidat jednu Honzovu knížku, já ho vždycky blbě četla, protože na mne z jeho knih vyskakovali všichni ti známí a musela jsem to čtení vždycky opakovat. Pokaždé je dobrý a já ho při čtení vždycky slyším.

Isaac Bashevis Singer: *Staré lásky* – doporučila mi ho kamarádka Tereza Říčanová, já pak jeho povídky doslova hltala, pak jsem měla pocit, že jsem se jich nabažila, ale zrovna nedávno jsem tento výbor četla znovu a pořád je to víc než dobré.

*Malý Bobeš* – první velká kniha, tehdejší povinná četba, se stále živými obrazy, dodnes si pamatuji, kde co Bobeš jedl a na co si hrál.

Pavel Kosatík: *Fenomén Kohout* – životopis, poctivý, nesentimentální, nekamarádský, fascinující osobnosti.



Tomáš Císařovský, Poustevník, 2011, akvarel na papíře, 70 × 100 cm

## TOMÁŠ CÍSAŘOVSKÝ

17 09 – 30 11 2015

KNIHOVNA MĚSTA OSTRAVY – ÚSTŘEDNÍ KNIHOVNA  
ul. 28. října 2, Moravská Ostrava

**Dmitrij Šostakovič:**  
**O době a o sobě**

**Jan Novák: Aljaška**  
**aneb příběh příběhu**

**Jiří Kolář: Svědek**

**Keith Haring: Deníky**

**Philip Roth:**  
**Duch odchází**

**Isaac Bashevis**  
**Singer: Seance a jiné**  
**povídky**

**David Dalton: Kdo**  
**je ten chlap? Hledání**  
**Boba Dylana**

**Roberto Bolaño:**  
**2666**

**Saša Sokolov:**  
**Palisandreia**

**Günter Grass:**  
**Při loupaní cibule**

**Nick Cave:**  
**Smrt Zajdy Munroa**

**Jaroslav Žvábek:**  
**Lístek na cestu**  
**z pekla**

**Opilé povídky.**  
**Národní tragédie**  
**v ruské literární**  
**klasice**

Knihy jsem vybíral z regálů knihovny podle hřbetů povědomých z mé vlastní knihovny. Všechny knihy jsem během posledních pár let četl, tak za ně prostě ručím. Jediná kniha, kterou jsem neznal, je Šostakovič *O době a o sobě*, hledal jsem jeho paměti, ale ty byly půjčené. Tak si tuto knihu koupím a přečtu. Jana Nováka mám rád nejen literárně, ale i osobně, je dobrý chlap a skvělý vypravěč. Jiřího Koláře mám v úctě nejen kvůli přesahu do výtvarného umění – byl ryzí básnický charakter, postava, která dnes citelně chybí. Deníky Keitha Haringa jsou otevřeným svědectvím o oslnivém letu jedné hvězdy a také o ceně, která se za takovýto osud platí. Philip Roth je velmi plodný autor, ale přesto mě nikdy neomrzí, je jedním z posledních velkých moderních/modernistických spisovatelů, který se rád bezesbytku odhaluje. To Singer, další

velikán podobného osudu, magickým způsobem evokuje příběhy zaniklého světa haličských Židů. A do třetice Daltonovo hledání Boba Dylana popisuje cestu a růst o generaci mladší, obrovsky vlivné a inspirativní postavy. Roberto Bolaño mi pomohl překonat ostych z tlustých knih, úžasný vypravěč zcyničtělé doby. Sokolov je jeden ze tří soudobých ruských autorů, kteří ve mně korigují předpojatost k tomuto národu. Grasse oceňuji za odvahu, se kterou si svým přiznáním k hříchu mládí znepříjemnil poslední léta života, samozřejmě velká postava poválečné literatury. Nicka Cavea mám prostě rád i jako spisovatele. A Žvábekovi držím palce, aby neztratil po prvotině dech. No a *Opilé povídky* jsem si dal jako pokání, jak jsem naposledy na debatě v galerii PLATO nepříliš pěkně o Rusá-cích mluvil...